

INSTRUCTIVO DE OPERACION

LEA CUIDADOSAMENTE ESTE INSTRUCTIVO ANTES DE INTENTAR SU USO

BAFLES

PAS-R12-200

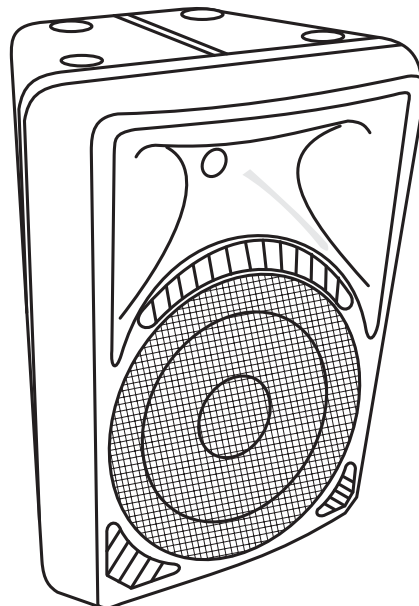

PAS-R15-250

INSTRUCTIVO DE OPERACION BAFLES

FELICIDADES POR SU ELECCION.

Usted acaba de adquirir un producto que constituye un exponente de buena tecnología.

Este dispositivo requiere de un trato esmerado de su parte ya que de ello dependera en gran medida que le proporcione servicio eficaz durante muchos años.

Le recomendamos que para obtener el máximo beneficio de este elemento, lea cuidadosamente las instrucciones de uso y operación así como el cuidado del mismo.

A continuación encontrara la descripción y funcionamiento de una manera objetiva.

GENERALIDADES.

Bafile con altavoces de excelente rendimiento, buena respuesta en frecuencia, diseñado para trabajar bien con equipos de sonido P.A. Amplificador y mezcladoras que manejan potencia, con gran rango dinámico y buena reproducción del espectro de audio, durable, fácil de utilizar y con disponibilidad de colocarse en pedestal.

CONEXIONADO INTERNO.

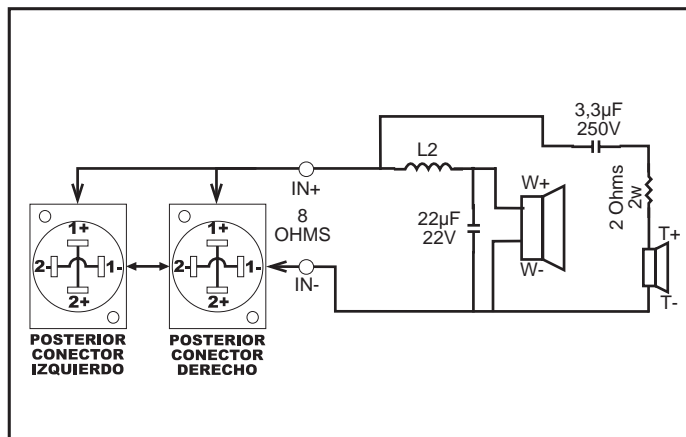

DISTRIBUIDO POR:

CARACTERISTICAS.

MODELO	PAS-R12-200	PAS-R15-250
POTENCIA MAXIMA	450 WATTS	600 WATTS
POTENCIA	200 WRMS.	250 WRMS.
RESP. EN FREC.	50 Hz - 20 KHz.	50 Hz - 20 KHz.
IMPEDANCIA.	8 OHMS.	8 OHMS.
SENSIBILIDAD.	92 dB	92 dB
DIMENSIONES	425 X 305 X 581 mm.	450 X 350 X 686 mm.
DIMENSION " VOICE COIL "	51 mm.	64 mm.
PESO DE IMAN.	1.41 Kg.	1.41 Kg.
INCLUYE TWEETER Y CROSSOVER INTEGRADOS		

PRECAUCIONES.

Para sonorización profesional, conectarse solo a:

- Amplificadores de Sonido.
- Mezcladoras de Potencia o Fuentes de Audio que no sobrepasen la Potencia especificada y a la Impedancia Correcta.

Use Cable Polarizado.

PRECAUCION: NO LO CONECTE A ENTRADAS DIFERENTES DE LO ESPECIFICADO. PUEDEN DAÑARSE LAS BOCINAS O EL AMPLIFICADOR.

MANTENIMIENTO.

Se puede mantener en buen estado simplemente pasandole un trapo suave y limpio, libre de peluza.

Industrias Radson, S.A. DE C.V.

Ave. Lic. Adolfo López Mateos 129
Parque Industrial San Rafael
Guadalupe, N.L. C.P. 67110
Tels. 01800-727-0533, (81) 8364-2467,
(81) 8364-4626, (81) 8327-0782,
(81) 8327-4064
www.radson.com.mx

OFICINA MEXICO (VENTAS Y SERVICIO)

Escape No.34-E Fracc. Industrial
Alce Blanco, Naucálpan, Edo. de
México, C.P. 53370
Tels. 01800-022-2013,
(55) 1083-5192, (55) 1083-5195
FAX (55) 1083-5191